

DECOR WALTHER®

Since 1973

Dieses Produkt enthält eine Lichtquelle der Energieeffizienzklasse **B** (REFLECT 70) / **C** (REFLECT 90)
This product contains a light source of energy efficiency class **B** (REFLECT 70) / **C** (REFLECT 90)
Ce produit contient une source lumineuse de classe d'efficacité énergétique **B** (REFLECT 70) / **C** (REFLECT 90)
Questo prodotto contiene una sorgente luminosa di classe di efficienza energetica **B** (REFLECT 70) / **C** (REFLECT 90)

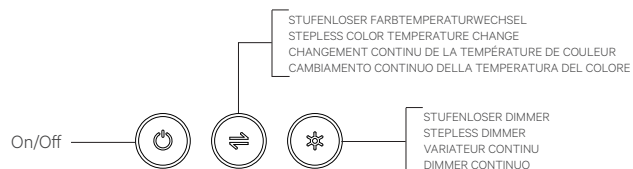
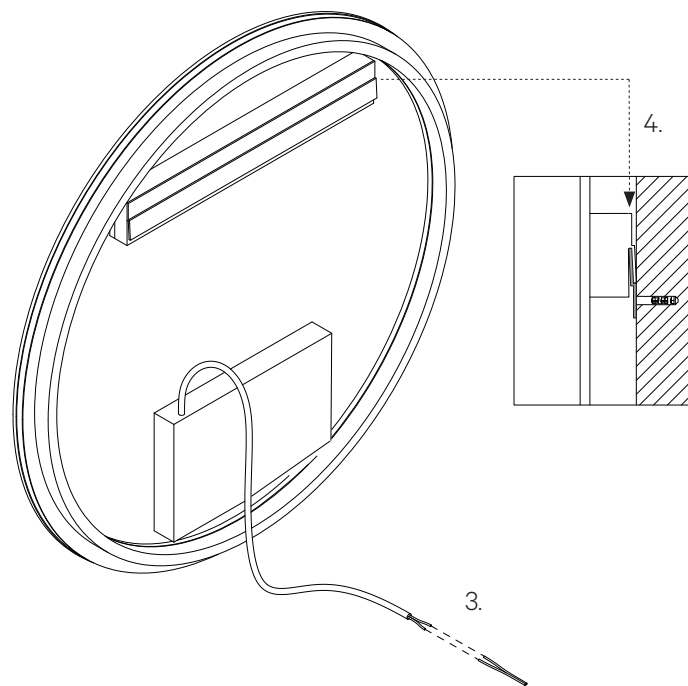
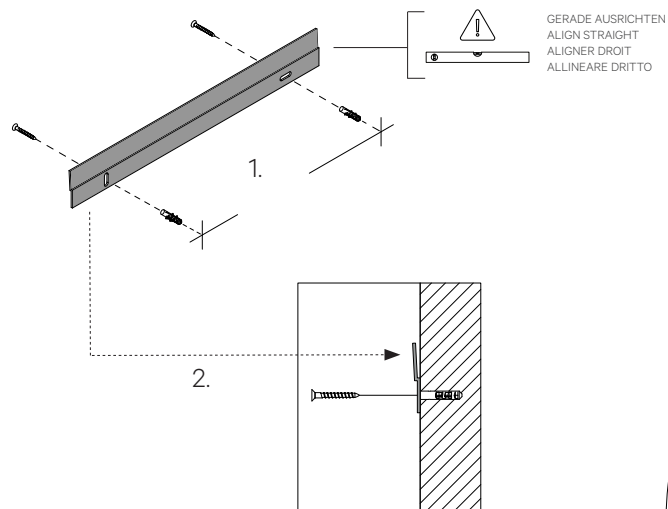

REFLECT 70 | REFLECT 90

MONTAGE MOUNTING MONTAGE MONTAGGIO



DECOR WALTHER EINRICHTUNGS GMBH
BETTINASTRASSE 72 D-63067 OFFENBACH AM MAIN
INFO@DECOR-WALTHER.DE WWW.DECOR-WALTHER.DE

Anleitung Wandmontage

Unterbrechen Sie vor der Montage den Stromkreis am Sicherungskasten.

1. Markieren Sie den Lochabstand an der Wand. Bohren Sie an den Markierungen und setzen Sie die Dübel.
2. Schrauben Sie die Montageplatte an die Wand. Beachten Sie, dass Schrauben und Dübel evtl. den baulichen Gegebenheiten angepasst werden müssen.
3. Schließen Sie den Spiegel an den Wandanschluss an. Elektroinstallationen sind ausschließlich durch Fachpersonal vorzunehmen.
4. Hängen Sie den Spiegel an der Montageplatte auf.

Instructions wall mounting

Disconnect the circuit at the fuse box before assembly.

1. Mark the center hole distance on the wall. Drill holes at the marks and place the dowels.
2. Install the mounting plate to the wall. Make sure to use screws and wall plugs which are appropriate for the given circumstances.
3. Connect the mirror to the electricity. The installation may only be carried out by authorised personnel.
4. Hang the mirror on the mounting plate.

Instructions de montage mural

Couper l'électricité au niveau de votre compteur.

1. Marquez la distance de forage sur le mur. Forer les marquages et placer les chevilles.
2. Fixez le plaque de montage au mur. Utilisez des vis et des chevilles appropriées.
3. Connectez le miroir à l'électricité. L'installation électrique soit réalisée par un professionnel.
4. Accrochez le miroir à la plaque de montage.

Istruzioni di montaggio a parete

Scollegare il circuito dalla scatola dei fusibili prima dell'installazione.

1. Marcare la distanza dei fori sulla parete. Forare le marcature e inserire i tasselli.
2. Fissare la placca di montaggio alla parete. Utilizzare viti e tasselli appropriati.
3. Connettere lo specchio all'elettricità. L'installazione deve essere effettuato da un personale qualificato.
4. Appendere lo specchio alla placca di montaggio.



11.03.2022 / FG-CES

Alle Angaben ohne Gewähr. Maß- und Modelländerungen vorbehalten.

All informations without engagement. Measurement and changes conditionally.

Toutes les données sans garantie. Les dimensions et les modèles peuvent être modifiés sans préavis.

Tutti i dati senza garanzia. Le dimensioni e i modelli sono soggetti a modifiche senza preavviso.